

TDA9351 - 2NA/TDA9361 - 4NA/TDA9381 - 6NA
KOLOR TV „SOVRANO”

UPUTSTVO ZA UPOTREBU

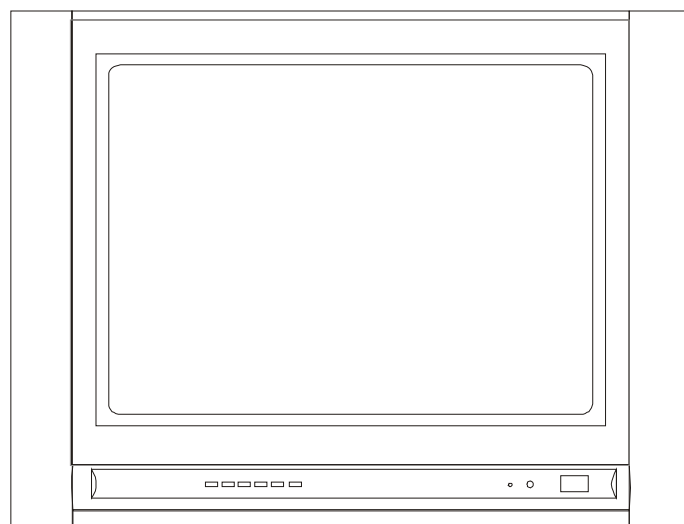

SADRŽAJ

1. Uvod	1
2. Mjere predostrožnosti	2
3. Kontrolna tabla	4
4. Ulazni i izlazni terminali	5
5. Daljinski upravljač	6
6. Kontrola TV aparata	7
7. Procedura podešavanja kanala	11
8. Funkcija teleteksta	12
9. Meni	14
10. Instalacija TV aparata	16
11. Nalaženje kvarova	18
12. Specifikacije	19

1 Uvod

Hvala vam što se odlučili za kupovinu našeg TV prijemnika.

Da biste u punini uživali u tehničkim prednostima vašeg aparata, molimo vas da pažljivo pročitate ovo uputstvo za upotrebu i sačuvate ga radi daljih referenci.

VAŽNA NAPOMENA:

Pažljivo pridržavanje i praćenje uputstava datih u ovom priručniku predstavlja jedan od najbitnijih uslova važnosti garancije.

INSTALACIJA

- I Postavite TV prijemnik u prostoriji gdje ekran nije direktno izložen sunčevoj svjetlosti. Potpuni mrak ili refleksija sa ekrana mogu uzrokovati pjege na očima. Za ugodno gledanje preporučuje se lagano indirektno osvjetljenje u prostoriji.
- I TV aparat treba postaviti tako da između njega i zida bude dovoljno rastojanje radi ventilacije.
- I Izbjegavajte prekomjerno tople lokacije kako bi se spriječila moguća oštećenja kućišta ili prijevremeno kvarenje komponenti.
- I Ovaj TV prijemnik može se spojiti na AC 220 volti, 50/60 Hz. Nikada ga nemojte spajati na DC ili neko drugo napajanje.
- I Ne postavljajte vaš TV blizu izvora toplote kao što su radijator, vazdušni razvodi, direktna sunčeva svjetlost, ili na mjestima kao što su niše ili uzani zatvoreni prostori.
- I Ne prekrivajte ventilacione otvore prilikom upotrebe aparata.

2 Mjere predostrožnosti

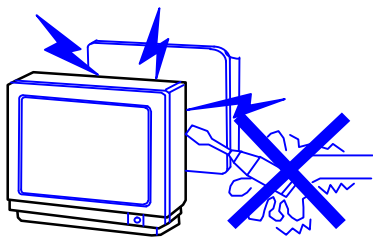

Upozorenje

Za rad ovog TV prijemnika koristi se visoki napon. Ne otvarajte kućište vašeg aparata. Svaku servisnu intervenciju treba da vrši kvalifikovana osoba.

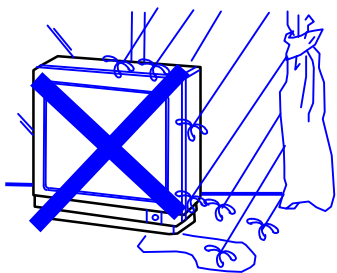

Upozorenje

Da bi se spriječio požar ili elektrošok, ne izlažite TV prijemnik kiši ili vlazi.

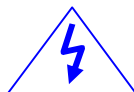
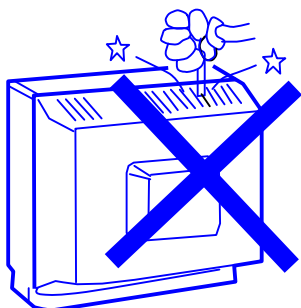

Upozorenje

Ne ubacujte ili gurajte nikakve predmete u otvore ili ležišta TV aparata. Nikad ne posipajte bilo kakvu tekućinu po vašem prijemniku.

Minimalna udaljenost

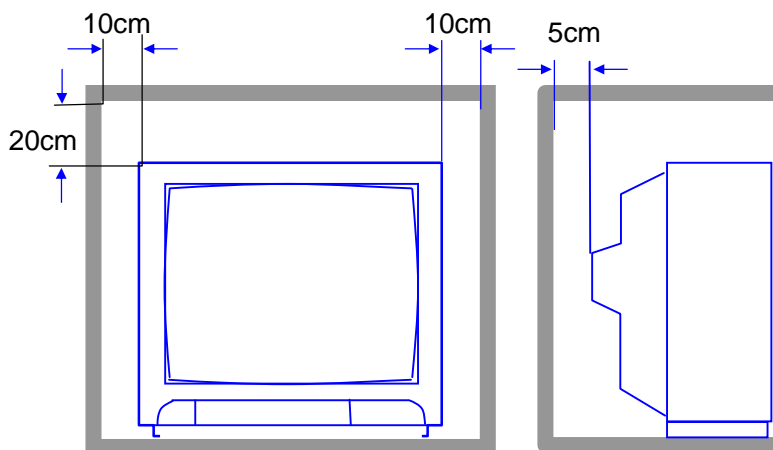

Pažnja

Ako televizor treba postaviti u naročiti odjeljak ili slični zatvoreni prostor, treba paziti na minimalne udaljenosti. Veća toplota može smanjiti radni vijek vašeg aparata i uzrokovati druge opasnosti.



Pažnja

Nikada se nemojte naslanjati svom težinom na televizor ili gurati njegovo postolje. Posebnu pažnju treba obratiti na djecu.

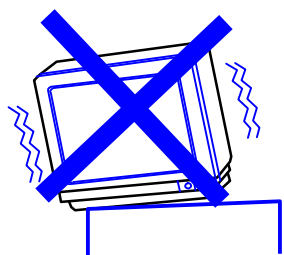

Pažnja

Ne postavljajte vaš TV aparat na nestabilnim nosačima, policama ili stolovima. U slučaju pada TV prijemnika može doći do ozbiljne povrede neke osobe ili štete po sam televizor.

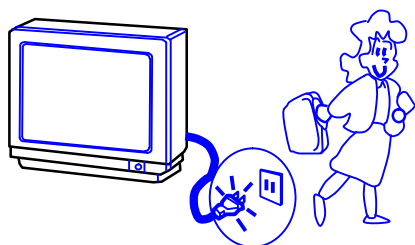

Pažnja

Kad se TV prijemnik ne koristi za duži vremenski period, preporučljivo je isključiti AC napojni kabal iz utičnice.

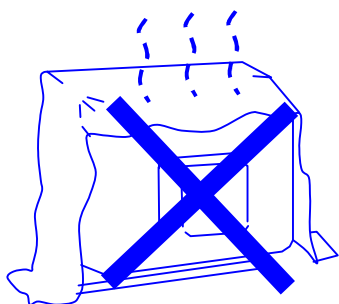

Pažnja

Izbjegavajte direktno izlaganje TV prijemnika sunčevoj svjetlosti ili drugom izvoru toplote.

Ne stavlajte TV aparat na druge proizvode koji emituju toplotu, kao na primjer video plejer, audio pojačala itd.

Ne blokirajte ventilacione otvore na stražnjoj strani aparata. Ventilacija je neophodna za sprečavanje kvara električnih komponenti.

Obratite pažnju da napojni kabal ne ostane prignječen ispod TV aparata.

3 Kontrolna tabla

1. Glavni prekidač
2. Daljinski senzor
3. Indikator napajanja
4. Prednji AV ulaz
5. Meni
6. AV / TV dugme
7. Jačina zvuka + ili -
8. Dugme za biranje programa
9. Antenska utičnica (75 Ω)
10. AV izlaz
11. YUV ulaz
12. AV ulaz 1
13. S-VIDEO ulaz
14. AC napojni kabal

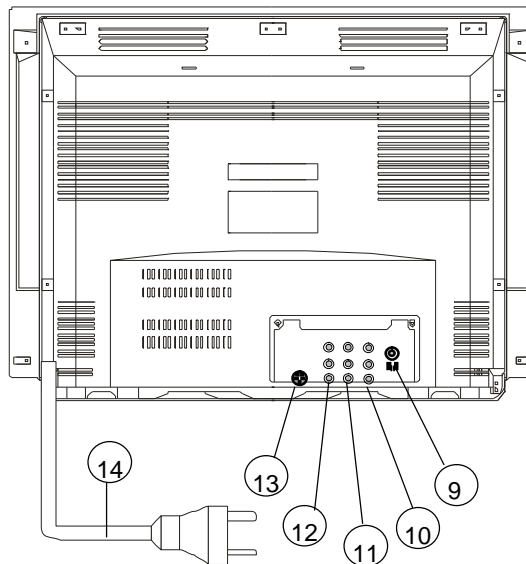
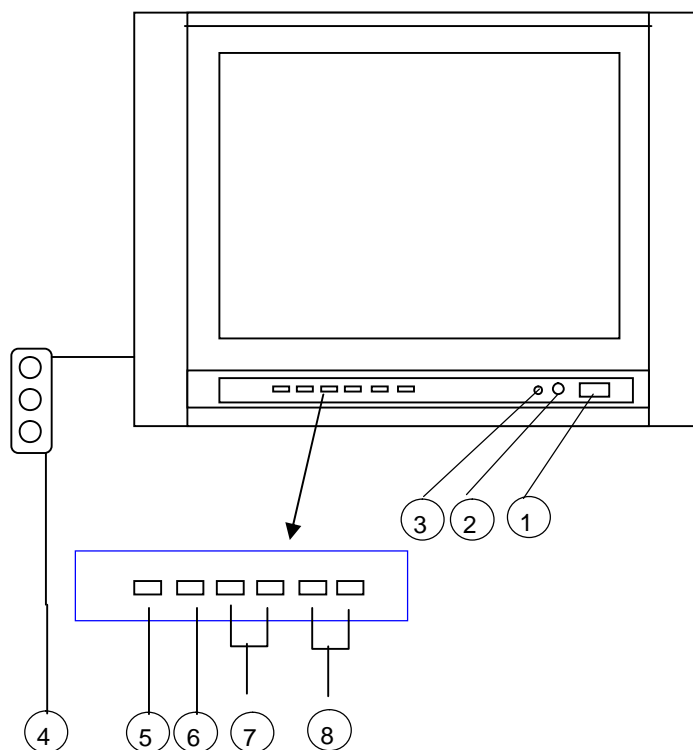

4 Ulazni i izlazni terminali

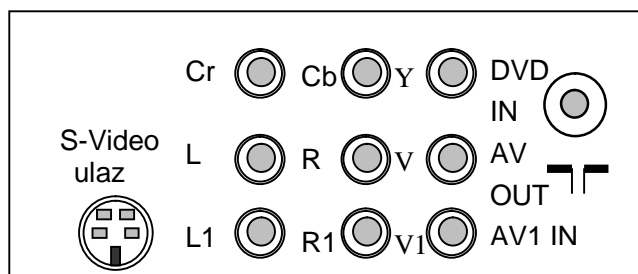
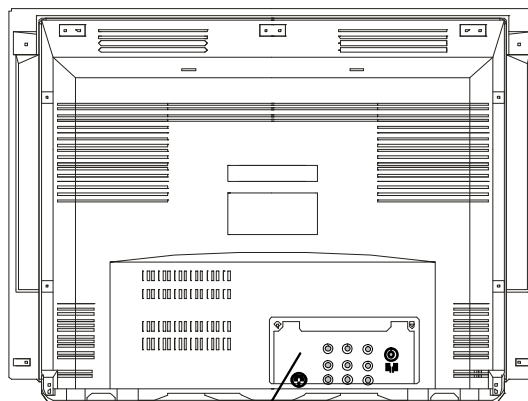

Na ove terminale mogu se priključiti sledeći uređaji:

Video plejer/rekorder, radio-kasetofon i pojačalo, DVD plejer, itd.

*Prilikom priključivanja drugog uređaja na TV sistem, isključiti napojni AC kabal.

5 Daljinski upravljač

Za dalje reference, pogledajte odnosnu stranicu u ovom priručniku.

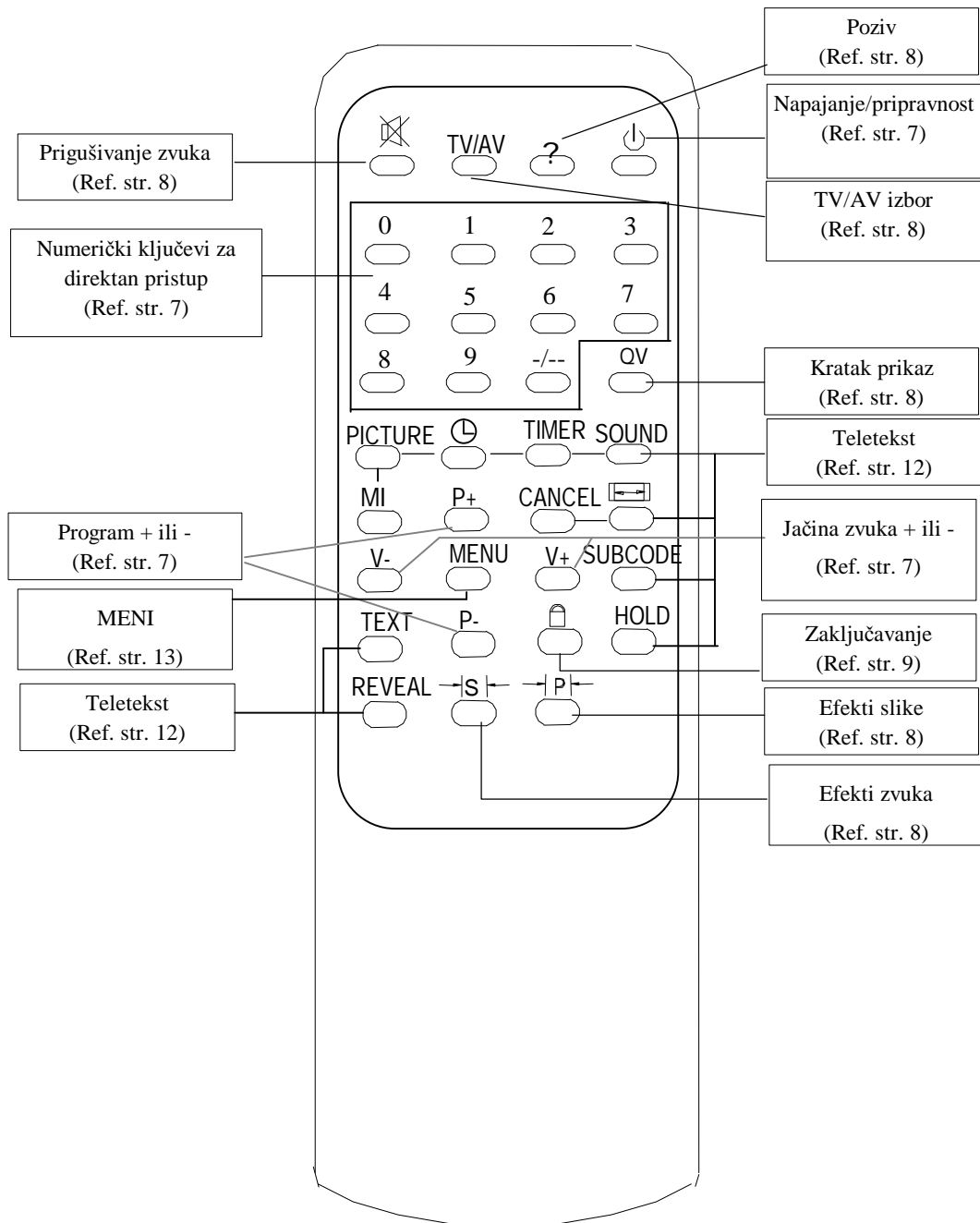

6 Kontrola TV aparata

6-1 Napajanje/pripravnost ON/OFF (uključeno/isključeno)



Kada je uključeno glavno napajanje, aparat možete takođe isključiti pomoću daljinskog upravljača. Ovaj status se naziva stanje pozornosti (standby). Isto tako možete uključiti TV aparat pritiskanjem ključeva Channel Up/Down na prednjoj kontrolnoj tabli.

Ovaj TV ima funkciju automatskog isključivanja. Ako nema signala, prijemnik će se automatski isključiti nakon 10 minuta.

6-2

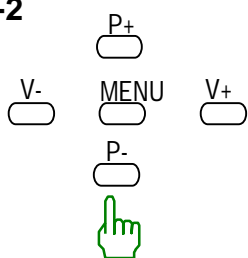

Program gore/dolje

Pritisnite [P+] ključ za veći broj programa.
Pritisnite [P-] ključ za manji broj programa.

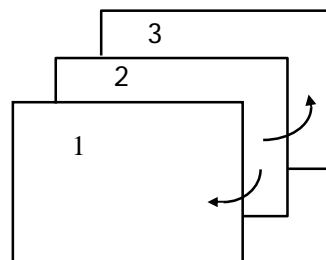

6-3

Podešavanje direktnog pristupa

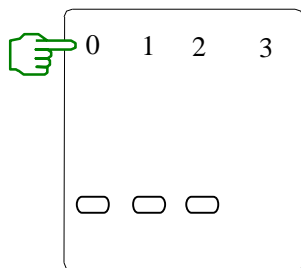

Pomoću numeričkih ključeva na daljinskom upravljaču, kanali se mogu direktno birati, od 0 do 199. Ili ponovljenim pritiskanjem dugmeta “-/-”, za izbor željenog režima a zatim pritiskanjem numeričkih dugmadi:

- “-” jednocifreni režim
- “- -” dvocifreni režim
- “- - -” trocifreni režim (do 199 kanala)

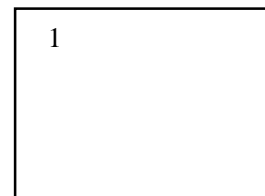

6-4

Kontrola jačine zvuka

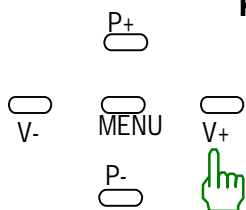

Pritisnuti ključ [V+] za pojačavanje zvuka
Pritisnuti ključ [V-] za smanjivanje zvuka

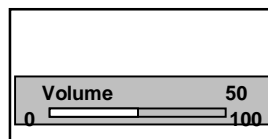

6-5

Zumiranje

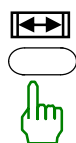

Pristisnuti ključ [ZOOM] za sledeće izmjene:
NORMAL → WIDE → ZOOM
↑

NORMAL – normalna veličina slike WIDE – visina slike smanjena ZOOM – visina slike povećana

6-6 TV/AV prebacivanje

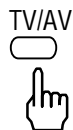

Vaš video izvor birate pomoću [TV/AV] ključa.

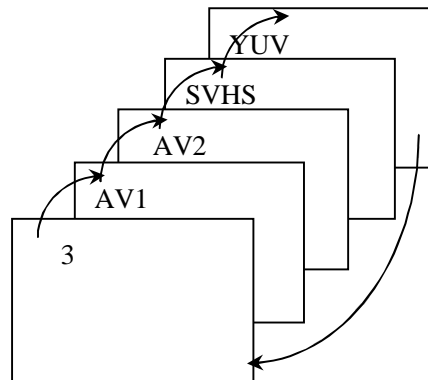

Napomena: AV2 / SVHS / YUV opcionalno.

6-7 Prigušivanje zvuka (MUTE)



Pritiskom na ovaj ključ, prigušuje se izlaz zvuka. Ponovnim pritiskom na isto dugme ili Volume +/- zvuk će se vratiti u normalno stanje.

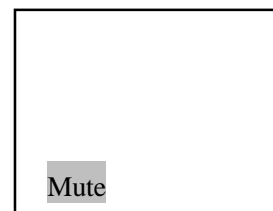

6-8 Brzi pregled (dugme QV)



U TV režimu: Program se brzo vraća na prethodni kanal koji ste gledali.

U AV režimu: Povratak na TV kanal.

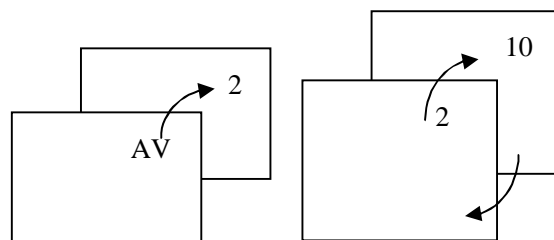

6-9 Poziv



TV / AV režim

Ovim ključem poziva se displej ekrana. Novim pritiskom displej nestaje.

MENI režim

Pritiskom na ključ [?] direktno se izlazi iz menija.

Br. programa — 1
Sistem boje — PAL
Sistem zvuka — B/G

Slip

tajmer

Sleep 120

6-10 Efekti slike

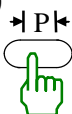

Ponavljanjem pritiska na ovaj ključ, efekti slike se mijenjaju po sledećem redosledu: dinamička, blaga, individualna i standardna.

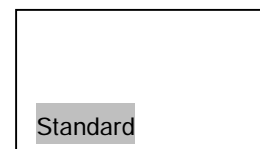
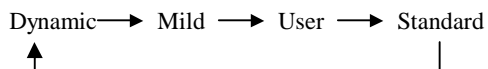

Napomena: Podešavanje nijanse (tint) nije uključeno i vrši ga na kraju sam korisnik.

6-11 Zvučni efekti



Ponavljanjem pritiska na ovaj ključ, zvučni efekti se mijenjaju po sledećem redosledu: individualni, govor, bioskop, muzika.

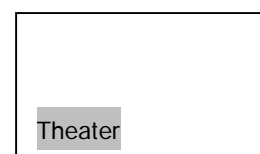
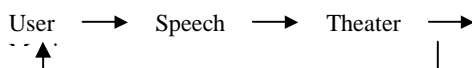

Napomena: Ova stavka je opcionalna.

6-12 Zaključavanje



Pritiskom na ključ [I], "I ----" pojavljuje se na ekranu. Meni za zaključavanje postaje efektivan kada pritisnete opciju „Change Password“ i pravilno unesete lozinku.

- A. Izbor svake funkcije vrši se pomoću ključeva [P+] [P-].
- B. Svaka stavka može se promijeniti pomoću ključeva [V+] [V-].
- C. Zaključavanje ili otključavanje odnosi se na tekući program.
- D. AV će biti otključan ili zaključan za AV funkciju.
- E. „Vol Limit SW“ (ograničenje jačine zvuka) može biti uključen ili isključen (ON/OFF).

Kad mijenjate lozinku, izaberite stavku "New Password" i pritisnite ključ [V+] [V-]. Tada će se pojaviti meni "Change Password" (promjena lozinke).

New Password (nova lozinka): unesite 4 cifre po vašem izboru.

Confirm (potvrđivanje): opet unesite 4 cifre koje ste prethodno izabrali.

- F. Pritisnite ključ [I] ili ključ [?] za izlazak iz ovog menija.

Lock	
I	----
Child Lock	ON
AV Lock	ON
Vol Limit SW	ON
Vol Limit	32
Change Password	



Change Password	
New Password	0 0 0 0
Confirm	-----

Primjedbe:

- § Meni za podešavanje neće se pojaviti ukoliko je neki program zaključan.
- § Opšte zaključavanje je u meniju za podešavanja. Samo kad se aktivira generalni ključ, funkcija zaključavanja postaje efektiva.
- § Nakon što se postavi nova lozinka, osnovna lozinka „4100“ je i dalje raspoloživa.

6-13 Slika (Režim bez teleteksta)

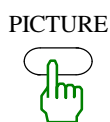

Ponavljanjem pritiska na ovaj ključ, efekti slike se mijenjaju na sledeći način: osvetljenje, kontrast, boja, oštrina, nijansa.

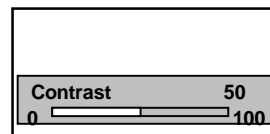
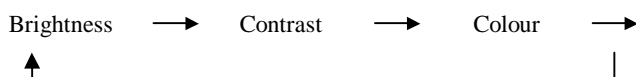

Napomena: Podešavanje nijansi (tint) nije fabrički postavljeno i to je stavka koju mijenja sam korisnik.

6-14 Zvučni efekti (Režim bez teleteksta)



Ponavljanjem pritiska na ovaj ključ, zvučni efekti se mijenjaju na sledeći način:

A2 režim:

FM → STEREO → FM or DUAL I → DUAL II → DUAL I

NICAM režim:

FM → STEREO → FM or FM → DUAL I → DUAL II → FM

Napomena: Ova stavka je opcionalna.

6-15 Kalendar (Režim bez teleteksta)



Pritiskom na ovaj ključ, pojavljuje se kalendar.

Pomoću ključa [P+] / [P-], mijenja se godina.

Pomoću ključa [V+] / [V-], mijenja se mjesec.

Calendar						
2005	12					
Sun	Mon	Tue	Wed	Thu	Fri	Sat
				1	2	3
4	5	6	7	8	9	10
11	12	13	14	15	16	17
18	19	20	21	22	23	24
25	26	27	28	29	30	31

6-16 Igre (Režim bez teleteksta)

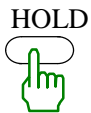

U TV režimu, pritiskom na ključ [HOLD], pojavljuje se igra.

Ponovnim pritiskanjem na ključ [HOLD], igre se mijenjaju prema sledećem:

BOXMAN → GUESS NUMBER → SNAKE

1. BOXMAN („blokovi“):

U režimu „boxman“, blok se pomijera do određene tačke.

Pritiskom na ključ [P+] / [P-], blok se pomijera gore ili dolje.

Pritiskom na ključ [V+] / [V-], blok se pomijera desno ili lijevo.

Pritiskom na digitalni ključ [1], izabira se prethodno faza igre.

Pritiskom na digitalni ključ [2], izabira se sledeća faza igre.

Pritiskom na ključ [?], izlazi se iz igre.

2. GUESS NUMBER („pogodi broj“):

U režimu GUESS NUMBER, možete unijeti 4 cifre.

Pritisnuti digitalne ključeve [0] ~ [9] za unos.

Pritisnuti ključ [MENU] za novu igru.

Pritisnuti ključ [?] za izlaz.

3. SNAKE („zmija“)

Pritiskom na ključ [P+] / [P-], zmija se okreće gore ili dolje.

Pritiskom na ključ [V+] / [V-], zmija se okreće desno ili lijevo.

Pritiskom na ključ [MENU] igra se ponavlja.

Pritisnuti ključ [?] za izlaz.

7 Procedura podešavanja kanala

7-1 Funkcija automatskog traganja i memorisanja: Automatic Search and Memory (ASM)

raspoloživa je za instalaciju programa koji se primaju preko antene.

Za ASM koristiti ključ [MENU] na prednjoj strani aparata ili ključ [MENU] na daljinskom upravljaču.

- Pritiskati ključ [MENU] za izbor opcije "Tuning"
- Pritiskati ključ [P+] ili [P-] za izbor "Auto Search"
- Pritisnuti ključ [V+] ili [V-] za početak ASM. Memorisanje se vrši u listi programa (0-199).
- Sačekajte dok se operacija završi.

Tuning	
Program	0
Skip	Off
Lock	Off
Band	UHF
Auto Search	
Search	
Fine Tune	
Store	
AFT	On
Exchange	

7-2 Funkcija pretrage: Manuelna pretraga

- Pritiskanjem ključa [MENU] izabira se „Tuning“.
- Pomoću ključa [P+] ili [P-], izabira se „Program“. Pomoću [V+] ili [V-] ili numeričkih ključeva mijenja se broj programa.
- Pritiskom na ključ [P+] ili [P-] bira se „Band“. Pritiskom na [V+] ili [V-] mijenja se frekvencija (band).
- Pritiskom na ključ [P+] ili [P-] izabira se „Search“.
- Pritiskom na ključ [V+] ili [V-] počinje pretraga.
- Sačekajte dok se operacija završi.
- Pritiskom na ključ [P+] ili [P-] izabira se „STORE“. Za memorisanje pritisnuti ključ [V+] ili [V-].

7-3 Funkcija finog podešavanja: Fino podešavanje za izabrani kanal (ako je potrebno)

- Pritiskati ključ [MENU] za izbor opcije „Tune“.
- Pomoću ključa [P+] ili [P-] izabrati „Program“. Pomoću ključa [V+] ili [V-] promijeniti broj programa.
- Pomoću ključa [P+] ili [P-] izabrati „Fine Tuning“.
- Pomoću ključa [V+] ili [V-] izvršiti najbolje podešavanje.
- Pritiskom na ključ [P+] ili [P-] izabrati „Store“. Pritisnuti ključ [V+] ili [V-] za memorisanje.

7-4 Funkcija izbjegavanja kanala: Koristi se za „izbjegavanje“ kanala. Nakon što se ova funkcija postavi na „ON“, taj kanal se neće moći izabrati pomoću ključeva Channel Up/Down.

- Pritiskati ključ [MENU] za izbor opcije „Fine Tune“.
- Pomoću ključa [P+] ili [P-] izabrati „Program“. Pomoću ključa [V+] ili [V-] promijeniti broj programa.
- Pomoću ključa [P+] ili [P-] izabrati „Skip“. Pomoću ključa [V+] ili [V-] izabrati „ON“ ili „OFF“.

7-5 Funkcija izmjene: Promjena broja i kanala

- Pritiskati ključ [MENU] za izbor opcije „Exchange“
- Pomoću ključa [P+] ili [P-] izabrati „Program No.“.
Pomoću ključa [V+] ili [V-] promijeniti broj programa.
- Pomoću ključa [P+] ili [P-] izabrati „Swap to“.
Pomoću ključa [V+] ili [V-] izabrati „Swap to“ (preći na broj...)
- Pomoću ključa [P+] ili [P-] izabrati „Exchange“.
Pomoću ključa [V+] ili [V-] izmjena se završava.

Exchange	
Program No.	4
Swap to	0
Exchange	

7-6 Funkcija zaključavanja: Ovo je generalni ključ. Kada se postavi na „ON“, funkcija menija za zaključavanje kanala postaje efektivna (vidjeti odnosne reference na strani 9).

8 Funkcija teleteksta

8-1 IZBOR REŽIMA ZA TELETEKST

Izaberite program koji emituje teletekst koji želite pogledati.

Pritisnite ključ [TEXT] na daljinskom upravljaču kako bi ušli u režim TELETEXT.

Pomoću ovog ključa, režim se može mijenjati u oba pravca:

TV ←→ TELETEXT

Pokazaće se početna strana ili poslednja pregledana strana (u slučaju da ste već gledali teletext na tom kanalu).

Ako je potrebno da se vratite na TV režim, opet pritisnite ključ [TEXT] na daljinskom upravljaču.

8-2 IZBOR STRANE

Možete direktno ući na željenu stranu pomoću numeričkih ključeva na daljinskom upravljaču 0...9, prateći broj stranice sa početne strane teletexta.

Takođe je moguće otvarati redom stranicu po stranicu pomoću [P+] ili [P-] ključa.

8-3 ZADRŽAVANJE STRANE

Neke TELETEXT informacije sadržane su na više od jedne stranice. U tom slučaju one se automatski mijenjaju nakon datog vremena za čitanje.

Pritisnite ključ [HOLD] za zaustavljanje izmjene stranice (simbol  pojavljuje se na zaglavlju stranice).

Pritisnite opet ključ [HOLD] za dopuštanje izmjene stranice (simbol  nestaje).

8-4 OTKRIVANJE

Neke TELETEXT stranice sadrže pitanja za kviz ili igre sa skrivenim odgovorima.

Pritisnite ključ [REVEAL] da bi vidjeli odgovore.

Pritisnite opet ključ [REVEAL] za skrivanje odgovora.

8-5 ZUMIRANJE (T/B/F Top/Bottom/Full – Vrh/dno/sve)

Za lakše čitanje (veći displej), potrebno je sledeće:

Pritisnite ključ [] za veći prikaz **gornje polovine** stranice.

Pritisnite opet isti ključ za veći prikaz **donje polovine** stranice.

Novim pritiskom vraćate se na prikaz **pune stranice**.

Napomena: Promjenom strane vraćate se na prikaz pune strane.

8-6 OPOZIV

Kad se određena stranica izabere u teletext režimu, ponekad je potrebno izvjesno vrijeme da se očita. Ako u međuvremenu želite preći na TV režim, pritisnite ključ [CANCEL]. Kada tražena stranica postane dostupna, broj stranice se pojavljuje pri vrhu ekrana. Pritisnite opet ključ [CANCEL] za povratak na izabranu teletext stranu.

Napomena: Dok ste u ovom režimu ne možete mijenjati TV program.

8-7 VRIJEME

Kada je kanal koji se trenutno prima sa teletekstom, pritiskom na ključ [۰ / GREEN] na ekranu se pojavljuje realno vrijeme iz teleteksta.

Napomena: Za poništavanje pritisnite ključ [۰].

8-8 BRZI TEKST (Za moguće buduće reference)

Crveno, zeleno, žuto i plavo dugme se koriste za brzi pristup obojanim kodiranim stranicama emisije brzog teksta.

Primjer: **CRVENO** bira **GRADSKE VIJESTI**
 PLAVO bira **PUTNIČKE INFORMACIJE**
 ZELENO bira **INFORMACIJE O VREMENU**
 ŽUTO bira **TV PROGRAM**

8-9 SUB CODE (SUBKOD)

Iz teletekst emisije mogu se dobiti periodično revidirane BLIC VIJESTI.

Izaberite stranicu sa BLIC VIJESTIMA („News Flash“) u teletekst režimu i zatim pritisnite ključ **[SUBCODE]**.

Sada možete gledati TV program i svaki put kad se ažurira stranica sa blic vijestima one će se automatski prikazati na TV slici.

Pritisnite ključ **[SUBCODE]** za nestanak blic vijesti sa ekrana.

⊗ Teletext funkcija je opcionalna.

9 Meni

9-1 [MENU] ključ

Ponovljenim pritiscima na ključ [MENU] prelazite izbor menija prema sledećem redosledu: slika, zvuk, podešavanja, biranje kanala, vrijeme, fabričko stanje.

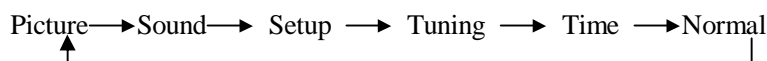

9-2 Funkcije menija za sliku: osvetljenje, kontrast, boja, oštrina, nijansa

A. Svaka funkcija bira se pomoću ključa [P+]/[P-].

B. Svaka vrijednost može se kontrolisati pomoću ključeva [V+]/[V-].

C. Ako je neophodno, ponovite svaku funkciju.

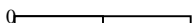
Picture	
Brightness	48
Constrast	48
Colour	32
Sharpness	32
Tint	15
0  100	

NAPOMENA: Kontrola nijansi pojaviće se samo ako se prima NTSC signal.

9-3 Funkcije menija za zvuk

A. Svaka funkcija bira se pomoću ključa [P+]/[P-].

B. Svaka vrijednost može se kontrolisati pomoću ključeva [V+]/[V-].

C. Ako je neophodno, ponovite svaku funkciju.

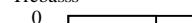
Sound	
Volume	20
AVL	Off
Bass	32
Treble	32
Balance	0
Woofer	50
Woofer SW	Off
Headphone	Off
Trebass	Off
0  100	

Napomena: AVL, Bass, Treble, Balance, Woofer, Headphone, Trebass su opcionalne funkcije.

9-4 Funkcije menija za vrijeme: Vrijeme i podešavanje vremena

A. Izaberite „Time” sa ključem [MENU].

Svaku stavku birate pomoću ključa [P+]/[P-].

B. Pomoću ključa [P+]/[P-] izaberite „Clock”, „On-Time” ili „Off-Time”.

C. Pomoću ključa [V+]/[V-] mijenjaju se minuti od „00” do „59”.

Pomoću ključa [V+]/[V-] key, mijenjaju se sati prema sledećem:

„0,1...23,--:--”

D. Pomoću ključa [P+]/[P-] izaberite „On Program” (za program).

Pomoću ključa [V+]/[V-] promijenite broj programa.

E. Pomoću ključa [P+]/[P-] izaberite „Repeat” (ponavljanje).

Pomoću ključa [V+]/[V-] izaberite „Once” (jedanput) ili „Every Day” (svaki dan).

Time	
Clock	--:--
On Time	--:--
On Program	2
Off Time	--:--
Repeat	Once

9-5 Funkcija podešavanja (SETUP): Ostala podešavanja

Setup	
Language	English
Blue back	On
Colour System	Auto
Sound System	BG
Black Stretch	On
Tone	Normal
TXT Language	Pan-Europe
TXT East/West	West

- A. Pomoću ključa [P+]/[P-] izaberite stavku.
Pomoću ključa [V+]/[V-] promijenite stavku.
- B. Pomoću ključa [P+]/ [P-] izaberite „Language” (jezik).
Pomoću ključa [V+] / [V-] jezici se mijenjaju prema sledećem:
English→ French→ Russian →Turkish→Arabic→Persian
- C. Pomoću ključa [P+]/ [P-] izaberite „Colour System” (sistem boja).
Pomoću ključa [V+] / [V-] sistem boja se mijenja prema sledećem:
AUTO→PAL→ SECAM →NTSC4.43→NTSC
- D. Pomoću ključa [P+]/ [P-] izaberite „Sound System” (sistem zvuka).
Pomoću ključa [V+] / [V-] sistem zvuka se mijenja prema sledećem:
BG→DK→ I→M→BG
- E. Pomoću ključa [P+]/ [P-] izaberite „Tone” (ton).
Pomoću ključa [V+] / [V-] ton se mijenja prema sledećem:
Normal→Warm→Cool (normalni, topli, kul)
- F. Pomoću ključa [P+]/ [P-] izaberite „TXT Language” (jezik teleteksta).
Pomoću ključa [V+] / [V-] jezik teleteksta se mijenja prema sledećem:
Pan-Europe→Russian→Ukrainian→Byelorussian→Farsi→Arabic
NAPOMENA: Za područje Srbije i Crne Gore, izaberite opciju „Pan-Europe“.
- G. Pomoću ključa [P+]/ [P-] izaberite „TXT EAST/WEST” (tekst istočni/zapadni).
Pomoću ključa [V+] / [V-] jezik teleteksta se mijenja prema sledećem:
EAST→WEST→EAST
- H. Pomoću ključa [P+]/ [P-] izaberi „GAME” (igre).
Pomoću ključa [V+] / [V-] igra će se pojaviti.

10 Instalacija TV aparata

Spajanje antene i video prijema

1. Za antenski ulazni priključak na zadnjoj strani kućišta koristite koaksijalni kabal 75Ω sa odgovarajućim muškim utikačem ili konvertor otpora $300-75\Omega$.
2. Video opremu možete spojiti na audio/video ulaze na zadnjoj strani kućišta aparata.

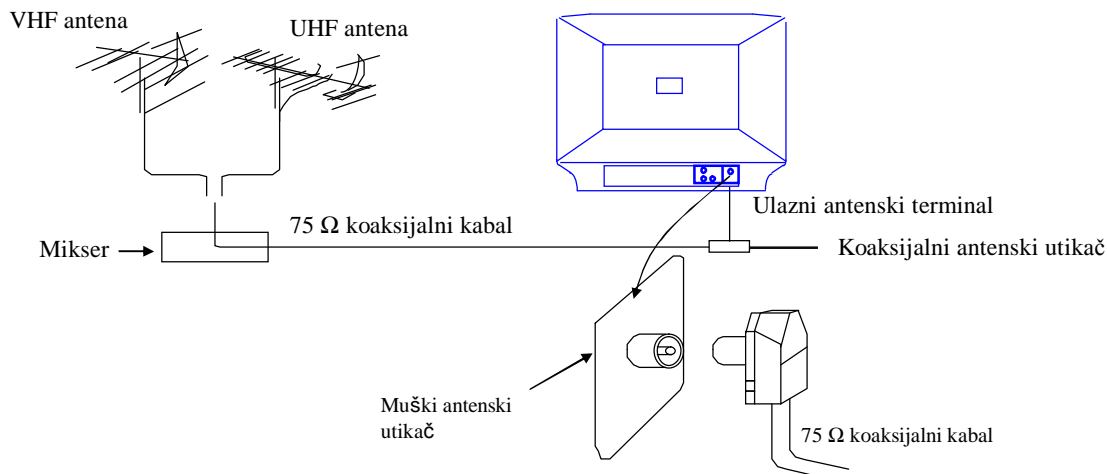

Instalacija i zamjena baterija u daljinskom upravljaču

Daljinski upravljač koristi dvije baterije 1.5V AA. Instalacija i zamjena baterija vrši se na sledeći način:

1. Okrenite daljinski upravljač na drugu stranu. Pritisnite nadolje stezač poklopca odjeljka za baterije i navedite ga u smjeru kako pokazuje strelica.

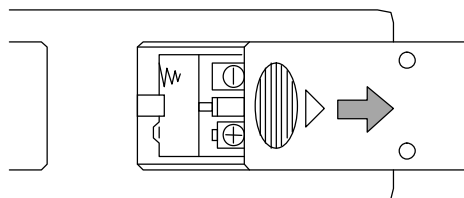

2. Instalirajte dvije nove baterije, uvjerivši se da polaritet baterija odgovara oznakama "+", "-" unutar ležišta. U protivnom može doći do oštećenja daljinskog upravljača.

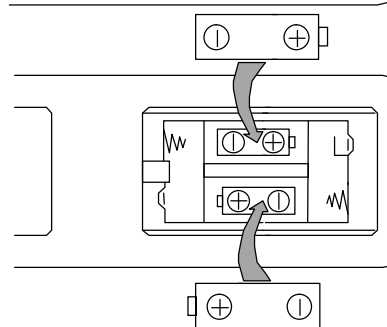

3. Zatvorite poklopac odjeljka za baterije.

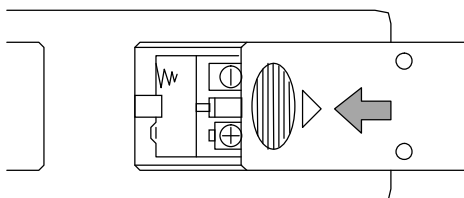

Spajanje ostalih priključnih uređaja

Spajanje AV ulaznih /izlaznih terminala

1. U AV režimu, spojite spoljašnju signalnu liniju na zadnjem panelu prema sledećoj slici:

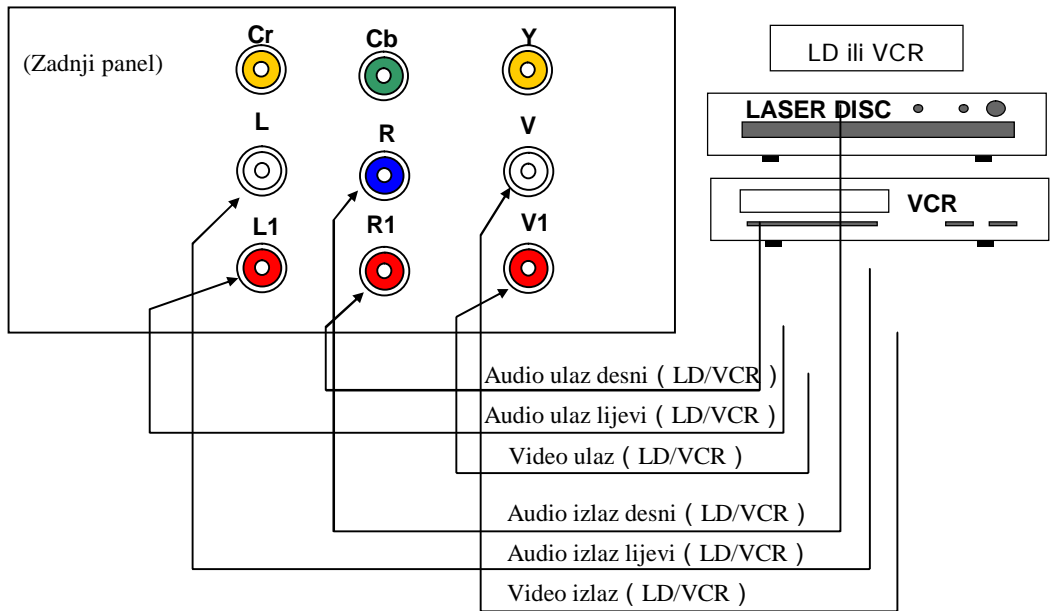

2. U AV režimu, spojite spoljašnju signalnu liniju na zadnjem panelu ili sa strane za video frekvenciju prema sledećoj slici:

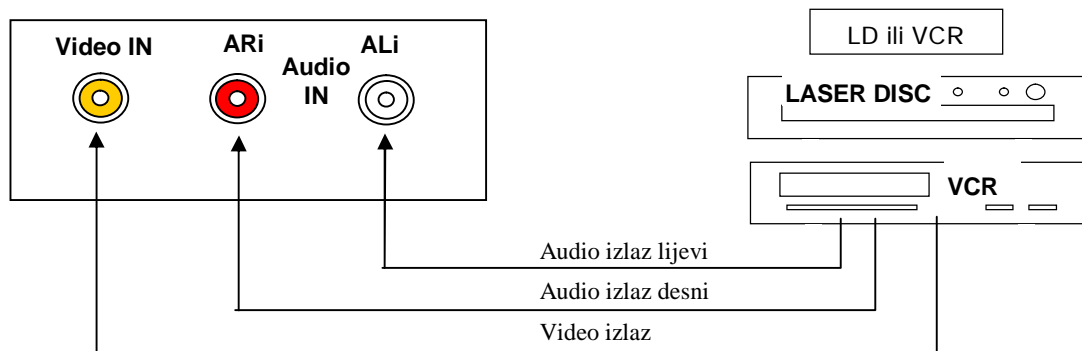

Kod ovog modela, kad koristite zadnje AV terminale, zvuk je stereo; ali ako koristite prednje AV terminale, treba da spojite istovremeno zadnje AV audio terminale za stereo zvuk, u protivnom zvuk će biti mono.

3. U YUV režimu, spojite spoljašnju signalnu liniju na zadnjem panelu prema sledećem:

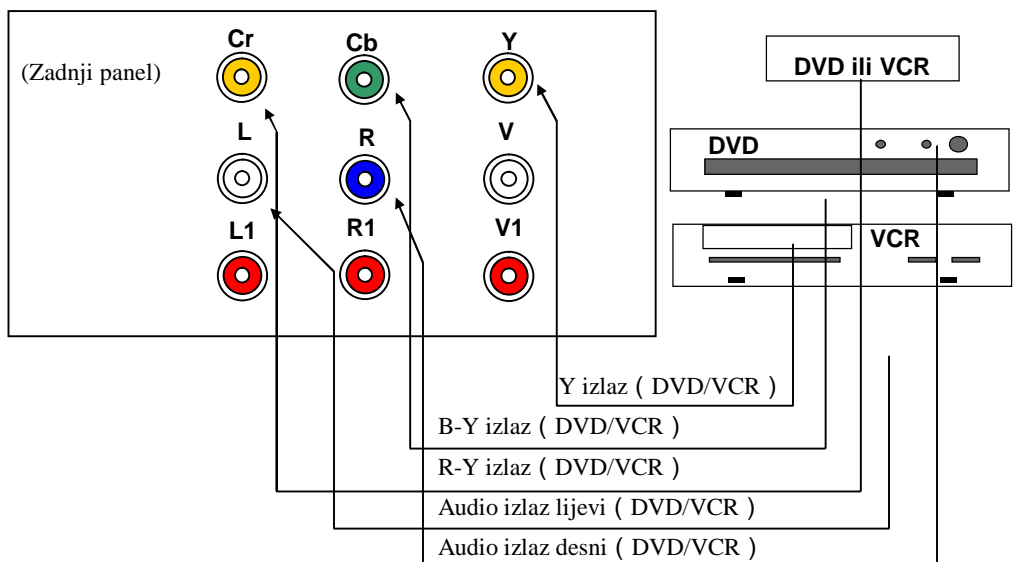

11 Nalaženje kvarova

Prije nego pozovete servis, prvo se upoznajete sa statusom vašeg aparata a zatim izvršite sledeće jednostavne provjere:

Problemi	Provjera
Nema slike ili zvuka	Provjerite da li je spojen napojni kabal. Provjerite da li je glavni prekidač u položaju „ON“ (uključeno).
Slika je u redu, nema zvuka	Provjerite da li je kontrola zvuka (volume) postavljena na minimum ili aktivirana opcija „MUTE“ (prigušivanje zvuka).
Daljinski upravljač ne radi	Provjerite da li je uključeno glavno napajanje. Provjerite da li su se baterije potrošile i da li su dobro spojene. Provjerite da neka jaka svjetlost ne pogađa prozorčić senzora daljinskog upravljača. Uvjerite se da nema nikakvih prepreka između senzora na TV aparatu i daljinskog upravljača.
Nema TV signala	Provjerite da li je dugme TV/AV postavljeno na TV status. Provjerite da li je antena dobro spojena. Provjerite da li ste pravilno instalirali TV aparat.
Nema spoljašnjeg video signala	Provjerite da li ste pravilno instalirali TV aparat. Provjerite da li je dugme TV/AV podešeno u AV položaj.
Slika nema boju ili je suviše tamna	Provjerite da li su boja, osvjetljenje i kontrast pravilno podešeni.
Svi kanali povremeno gube boju	Provjerite da li je antena polomljena. Provjerite da li je antena raskačena. Provjerite da li su antena ili pojačivač prijema oštećeni.
Slab prijem, gubitak boje na određenim kanalima	Provjerite da li su kanali pravilno podešeni (vidjeti „Fine tuning“).
Pojava dijagonalnih traka na slici	Moguće miješanje (smetnje) u prijemu (na primjer, u blizini je uključen radio prijemnik, drugi TV uređaj, ili mobilni telefon).
Slika „sniježi“	Provjerite da li je antena polomljena. Provjerite da li je antena raskačena. Provjerite da li su antena ili pojačivač prijema oštećeni.
Slika sjenči	Provjerite da li se smjer antene promijenio zbog oluje ili jakog vjetra, snijega, itd. (Sjenčenje slike uzrokuje dolazak signala na antenu koji putuje direktno od odašiljača i signal koji se reflektuje od brda ili visokih zgrada. Smjer antene treba podesiti tako da se što više smanji ili izbjegne sjenčenje slike.)

12 Specifikacije

RF sistem televizora:	PAL B/G
Video kolor sistem:	PAL, NTSC 3.58/4.43
Kanali i frekvencije:	VHF niska (VL)=46.25 do 168.25 MHz VHF visoka (VH)=175.25 do 463.25 MHz UHF kanali (UHF)=471.25 do 863.25 MHz
Televizijski kanali:	200 memorijskih kanala
Ulazno napajanje:	AC 240V, 50/60 Hz
Maksimalna potrošnja struje:	14 inča 60W 21 inča 70W 25 inča 110W 29 inča 150W 34 inča 180W
Veličina ekrana:	Vidljiva veličina: 14 inča ili 37 cm mjereno po dijagonali 21 inča ili 54cm mjereno po dijagonali 25 inča ili 64 cm mjereno po dijagonali 29 inča ili 74cm mjereno po dijagonali 34 inča ili 84 cm mjereno po dijagonali
Audio izlazi:	4W (mono) ili 4W + 4 W (stereo)

I Primjedbe:

Sve specifikacije su podložne izmjenama bez prethodne najave.

Za različite zemlje, neke funkcije aparata i reference u uputstvu za upotrebu mogu biti različiti.

Sve veličine i parametri su dati u približnim (prosječnim) vrijednostima.

Prevod: Pavle Simović
E-mail: pavles@cg.yu

SOVRANOTRANS d.o.o.
Cetinje, Hercegovska br. 1

Cetinje
Novembar 2005.